

SONGMICS®

GPU039 | Patio Umbrella
Sonnenschirm

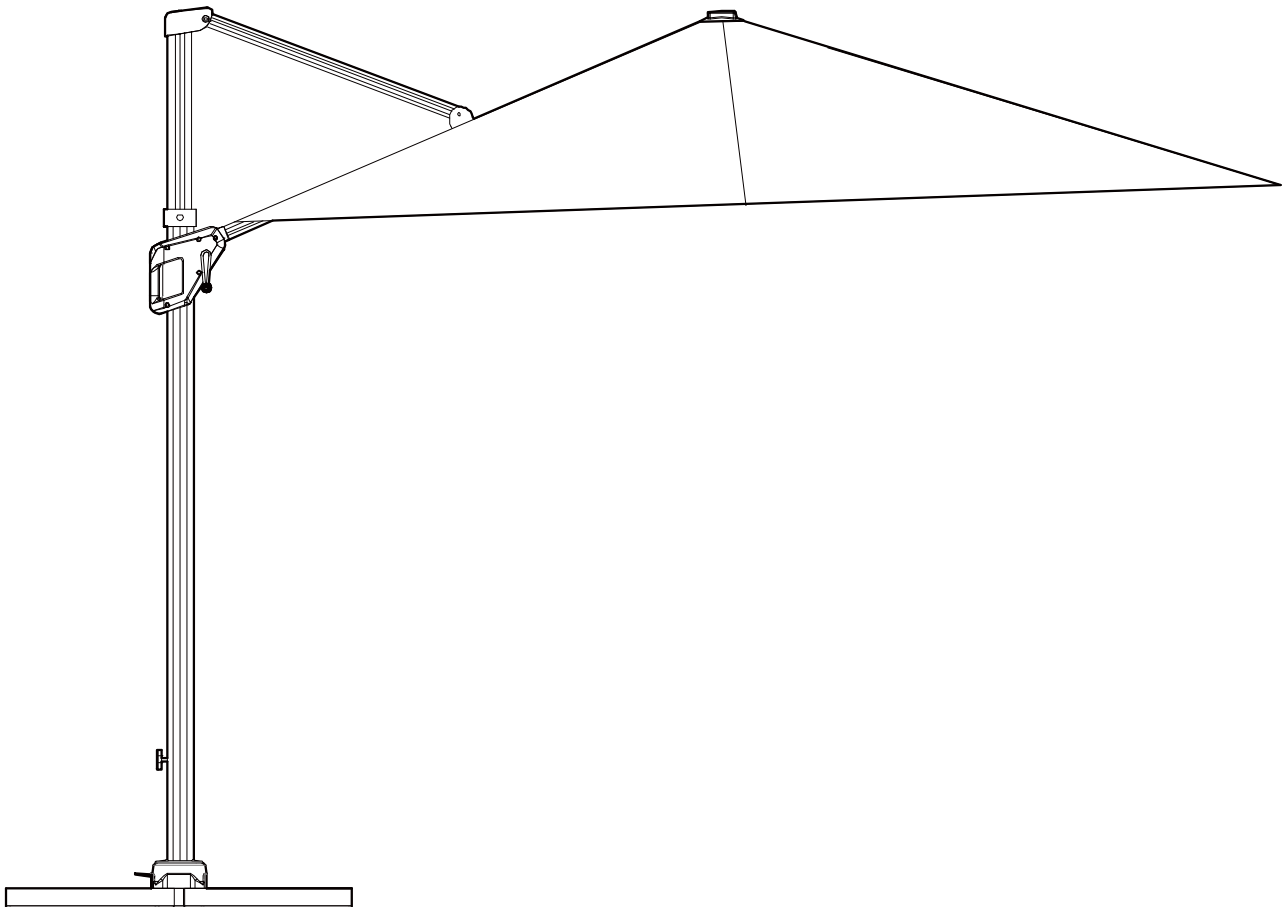

101705S

A × 1

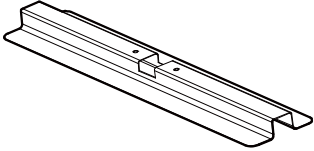

B × 1

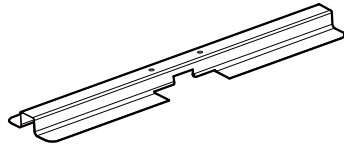

C × 1

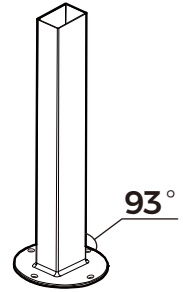

D × 1

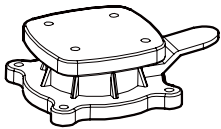

E × 8

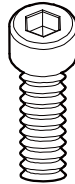

M8 × 15 mm

F × 8

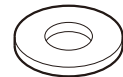

Φ8 × 16 mm

G × 1

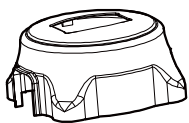

H × 1



M8

I × 1

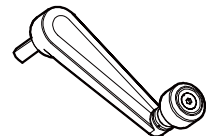

J × 1

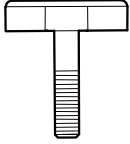

K × 1

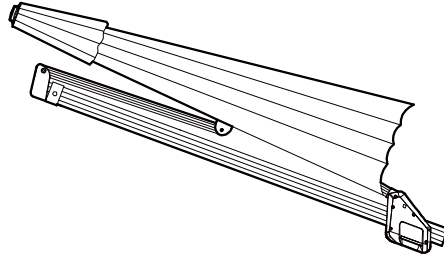

L × 1

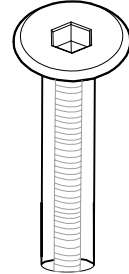

M × 1

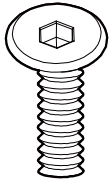

M6 × 20 mm

N × 2



Φ6 × 12 mm

O × 1

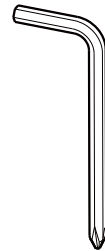

M6

P × 4

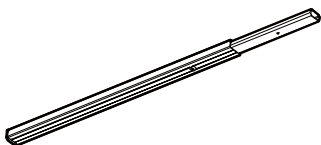

Q × 4



R × 1

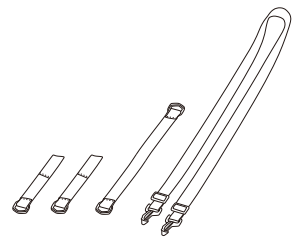

1

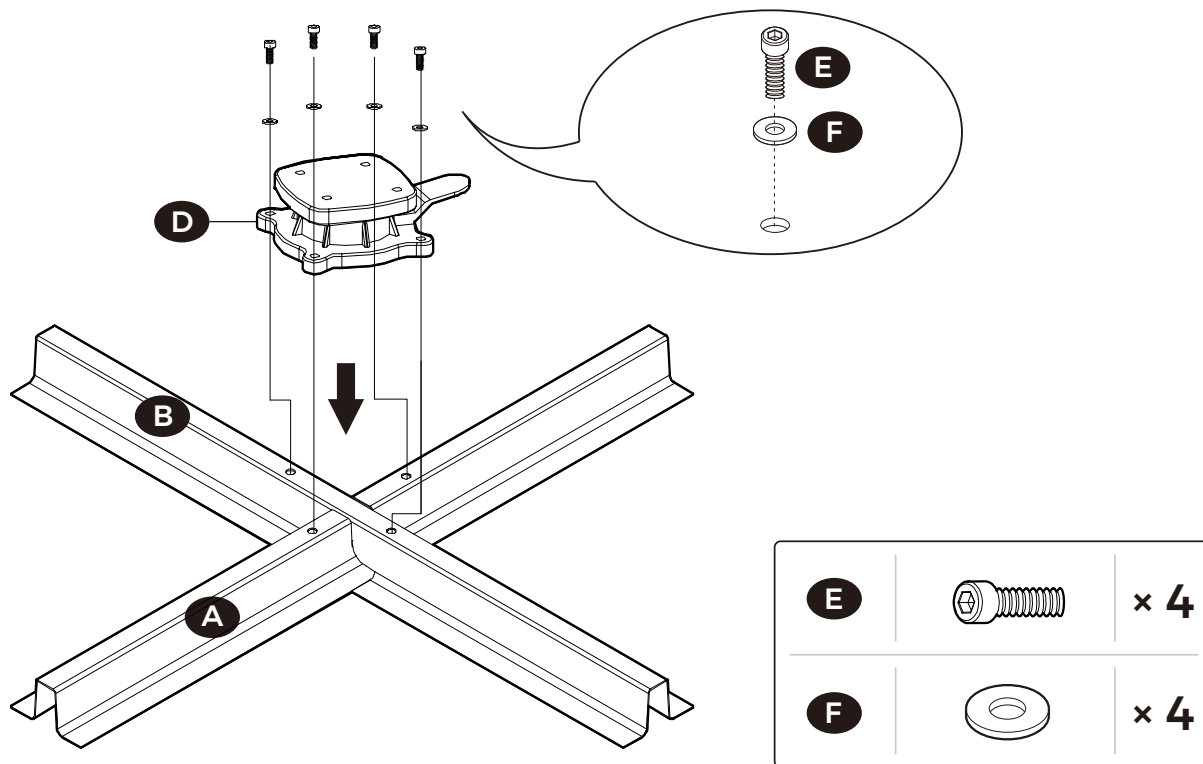

2

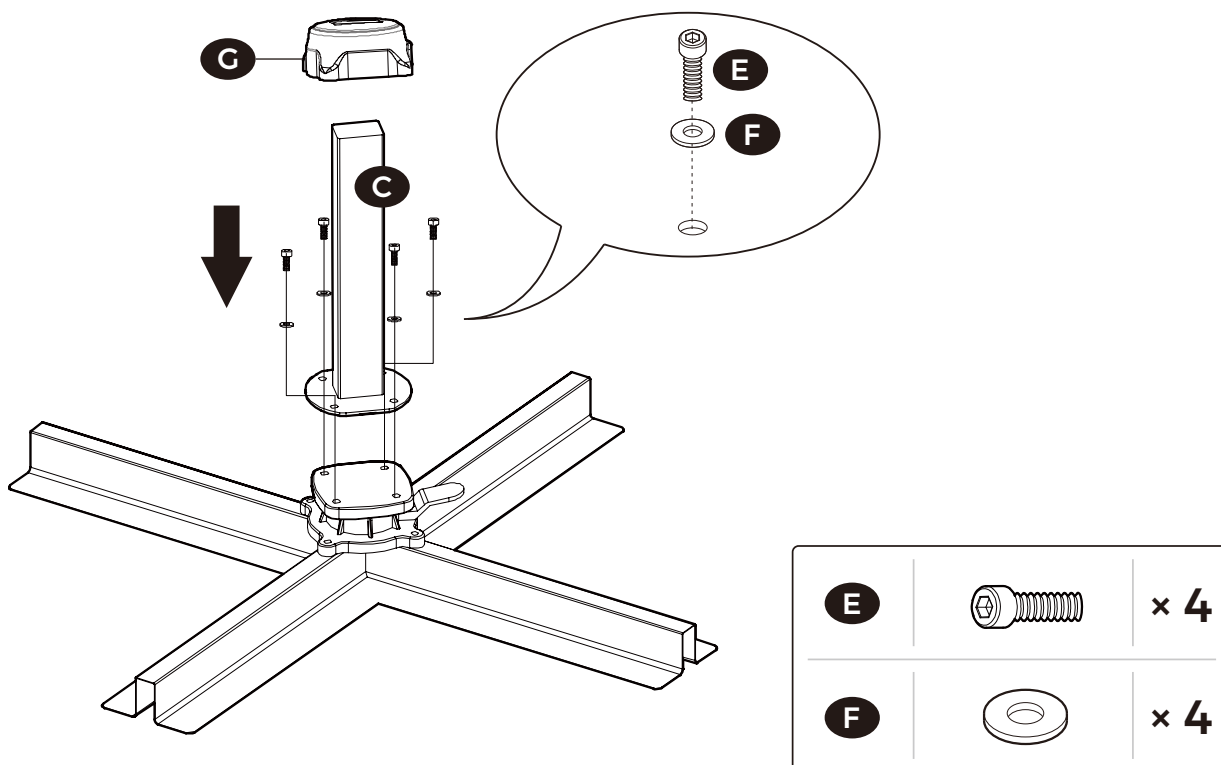

3

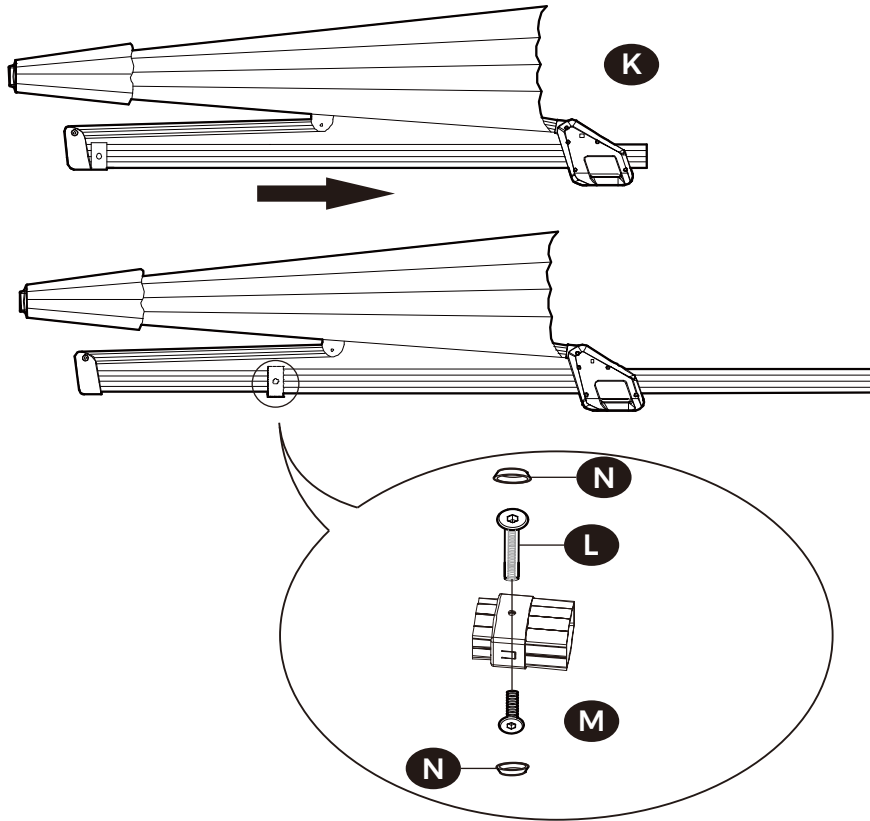

4

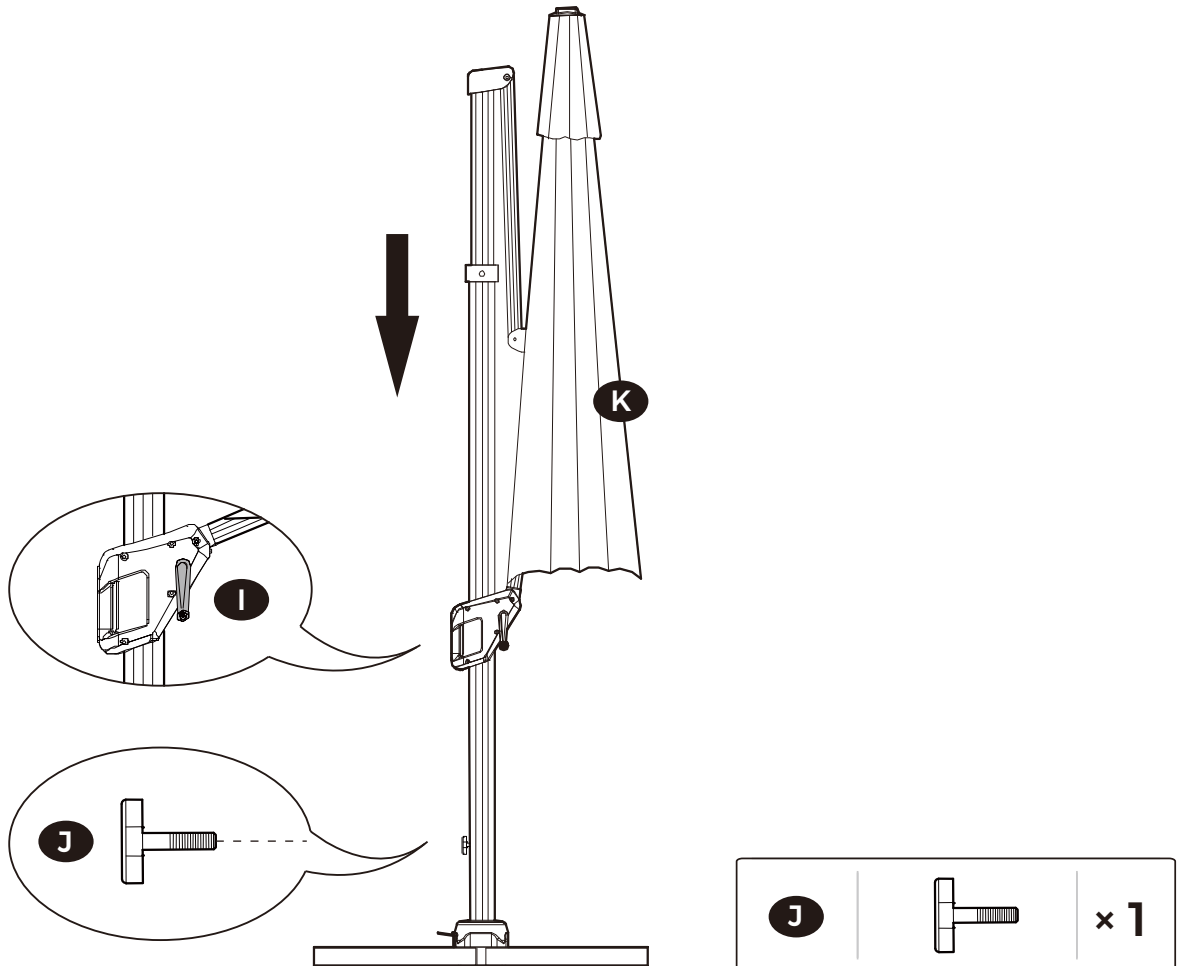

5

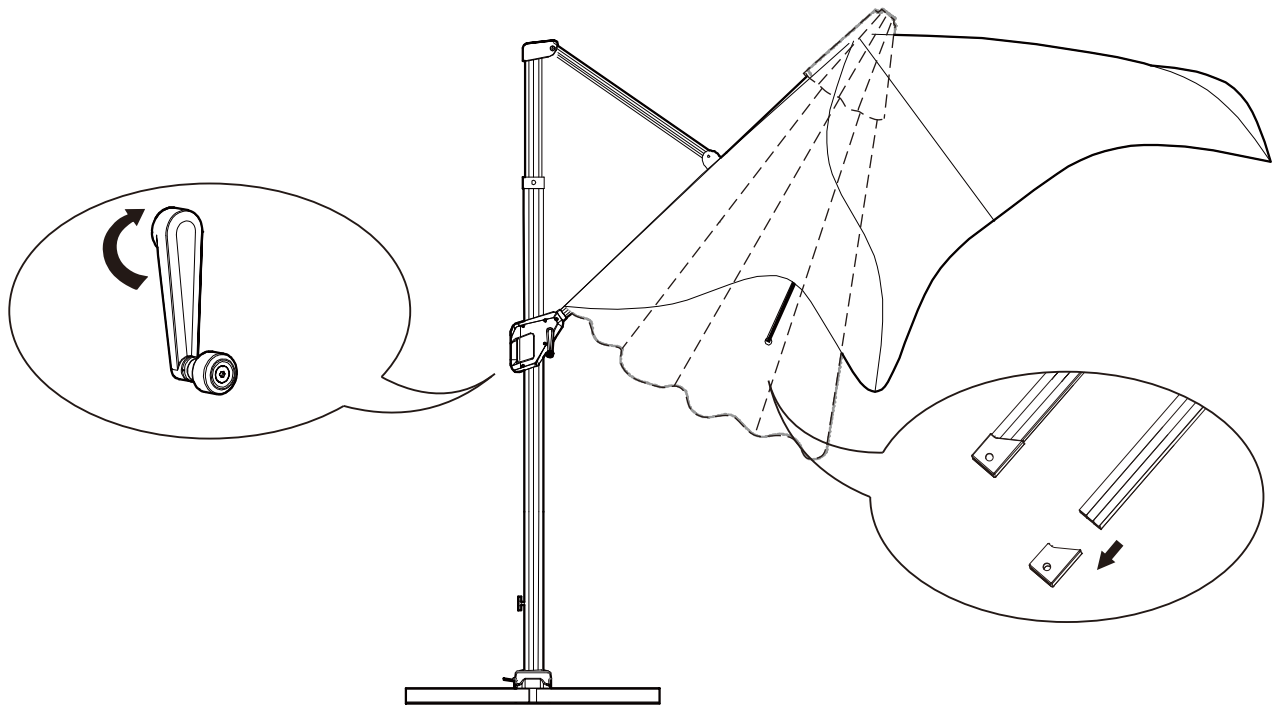

6

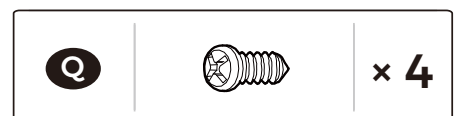
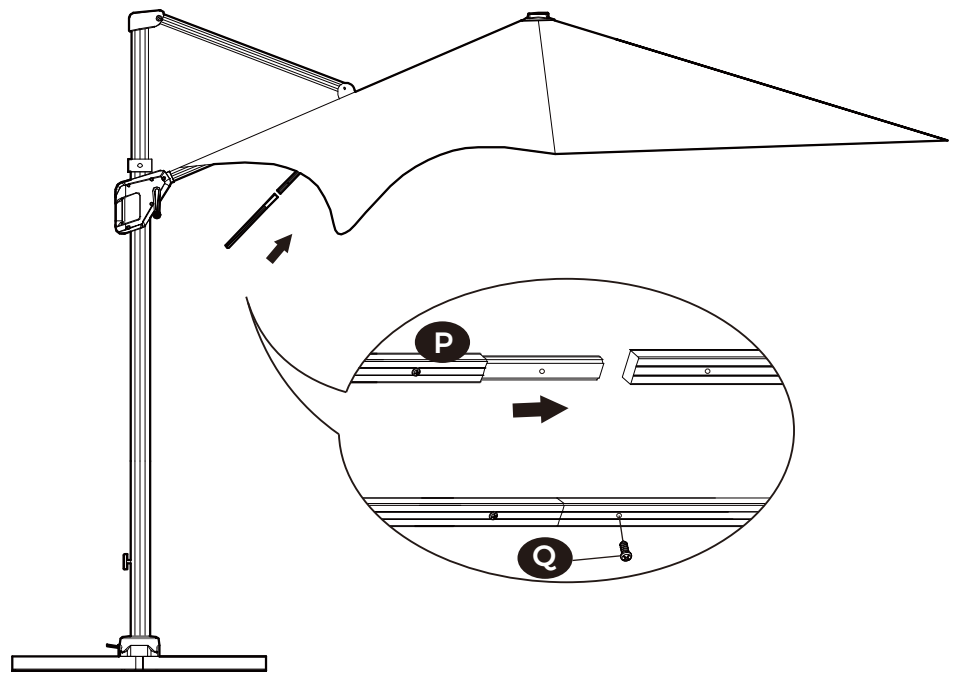

7

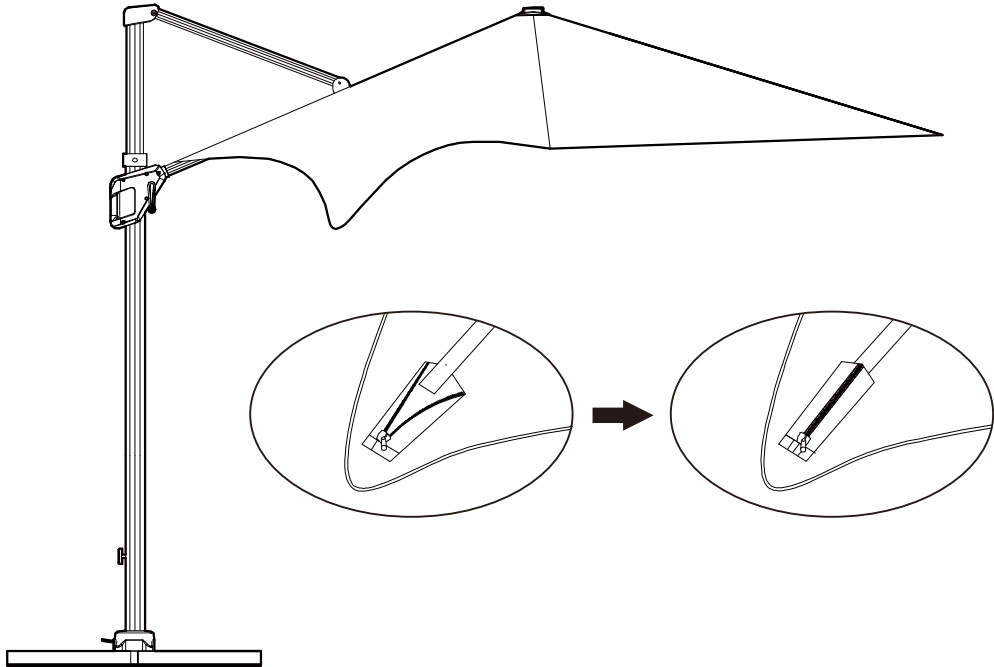

8

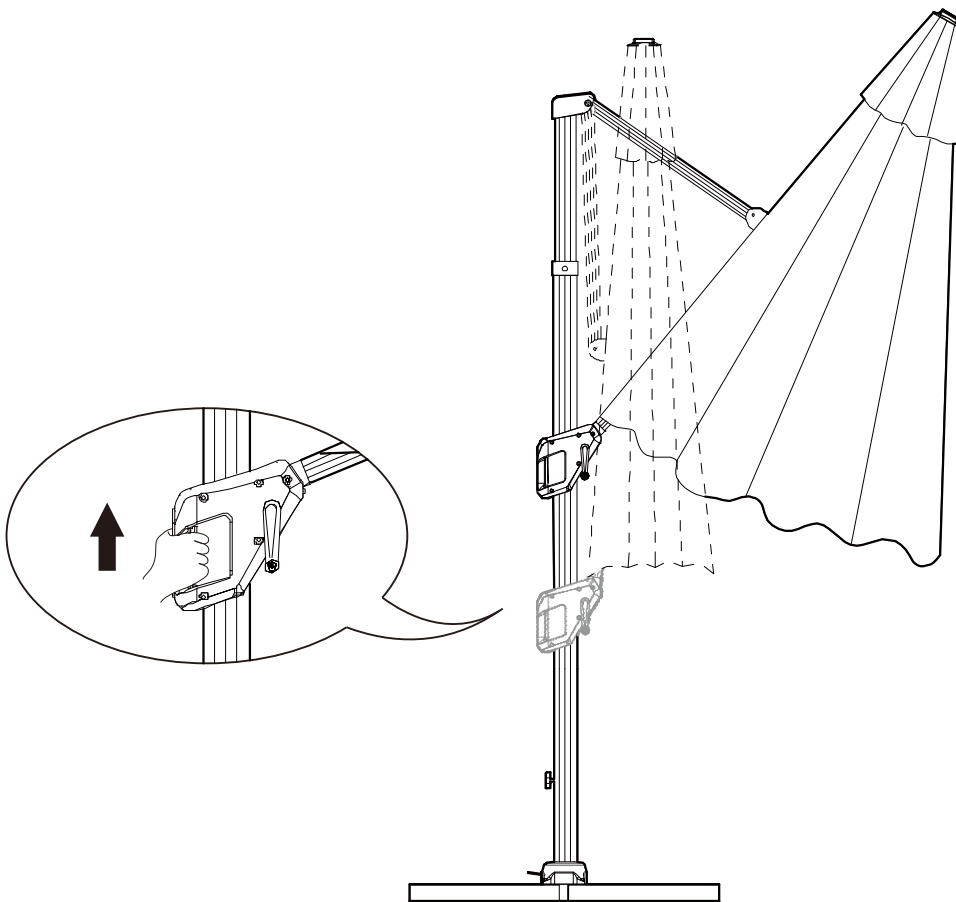

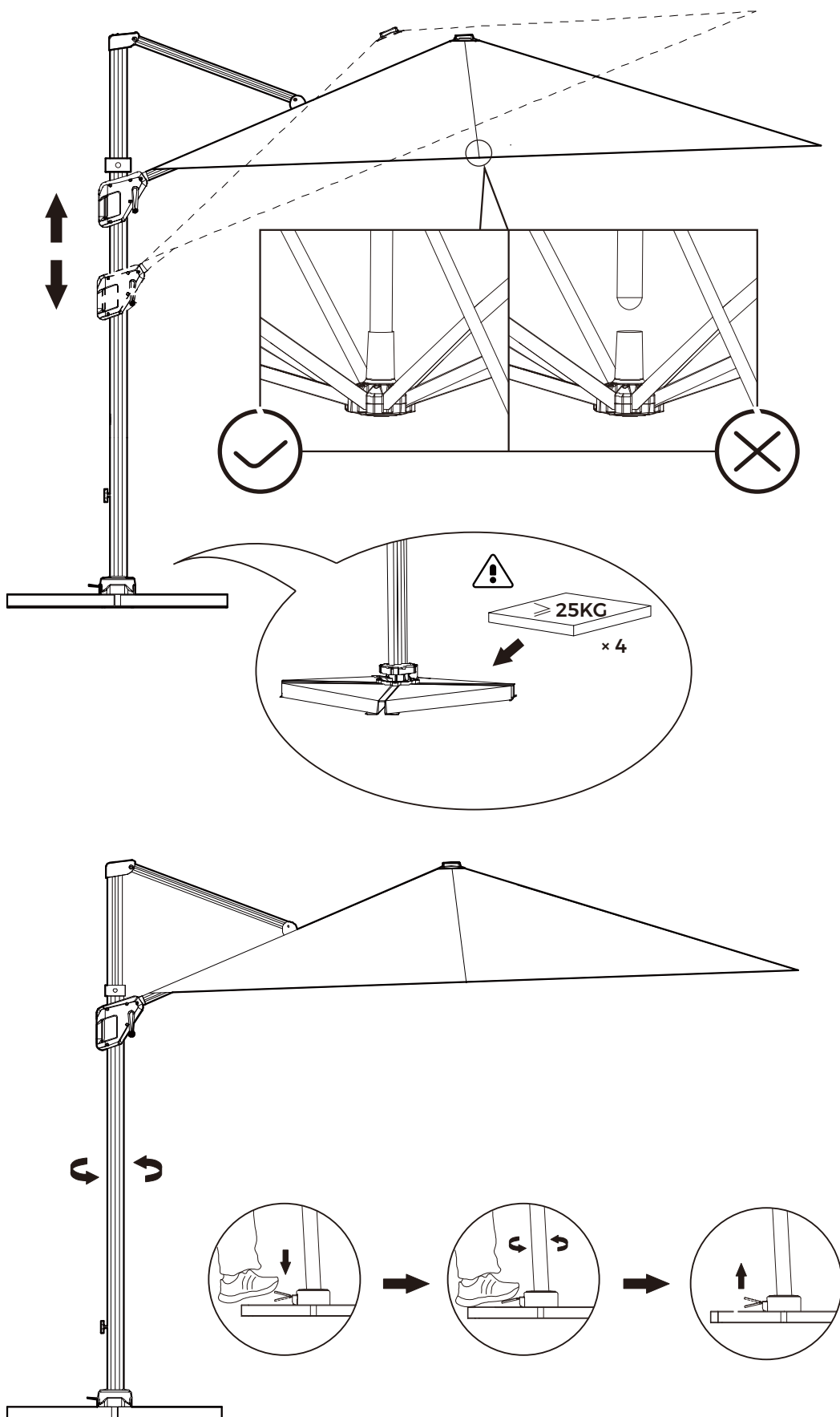

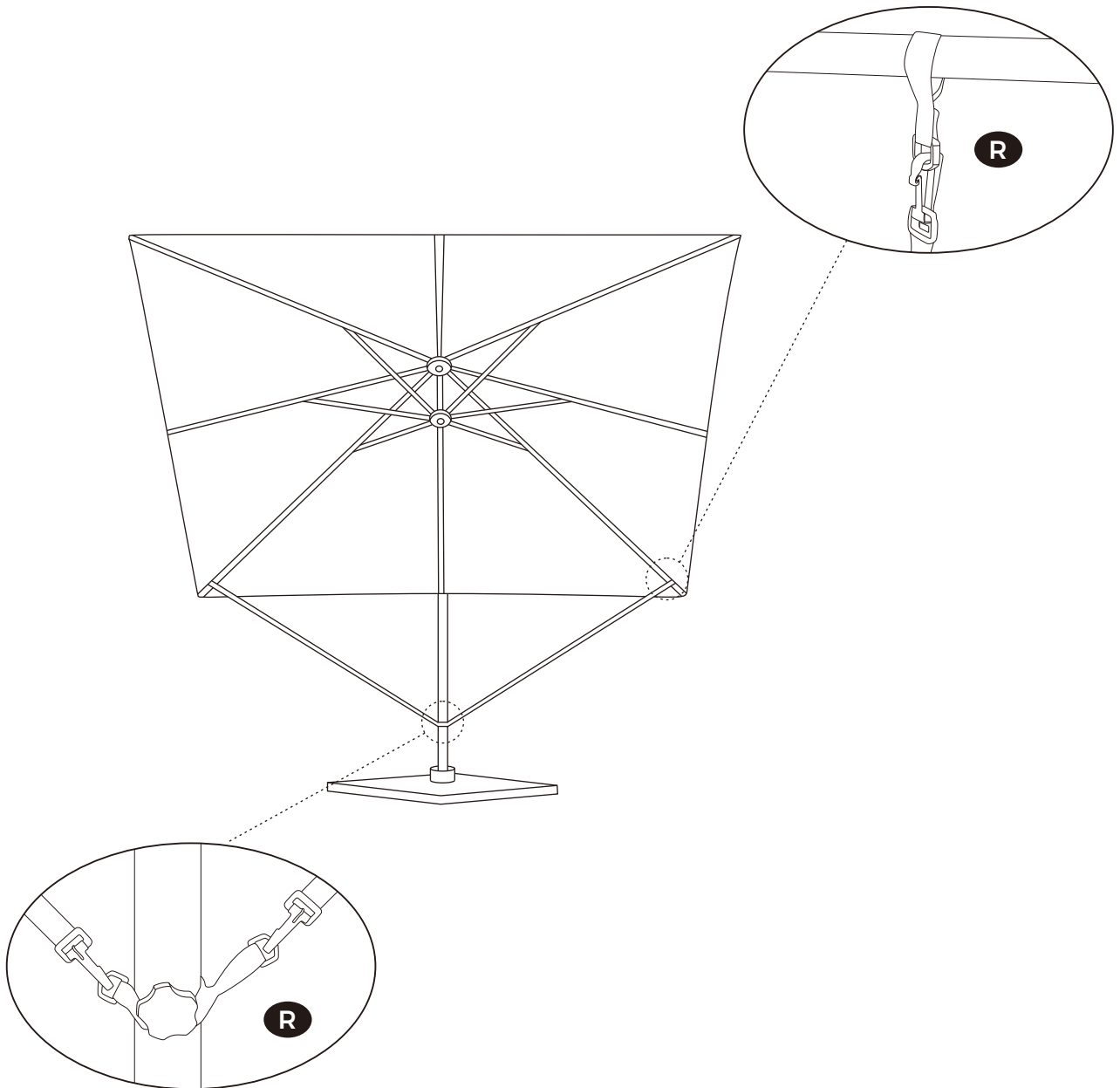



1

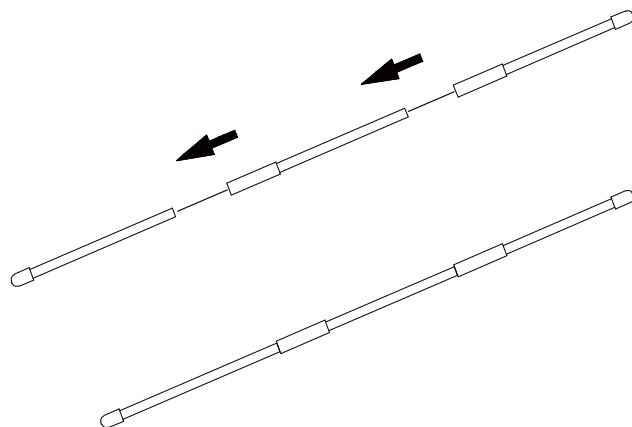

2

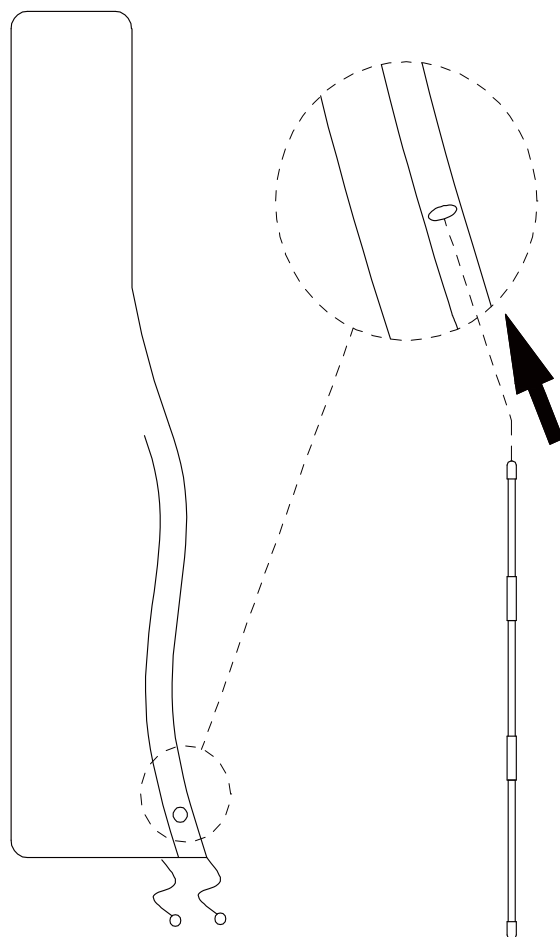

3

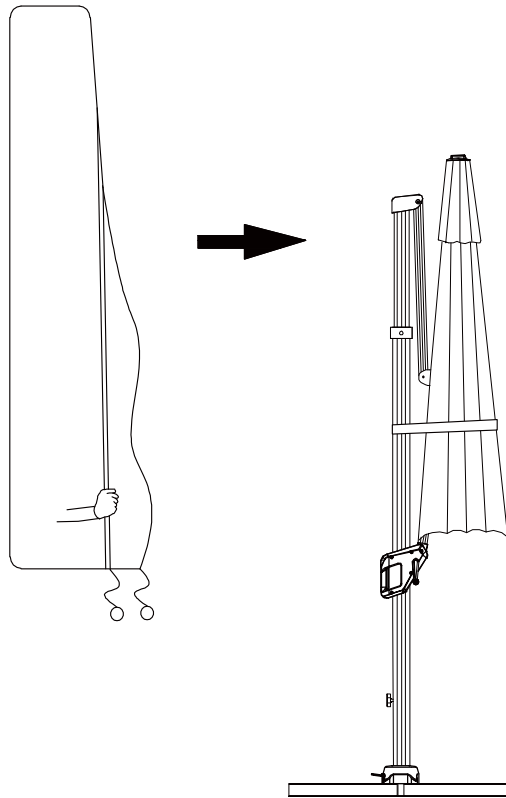

4

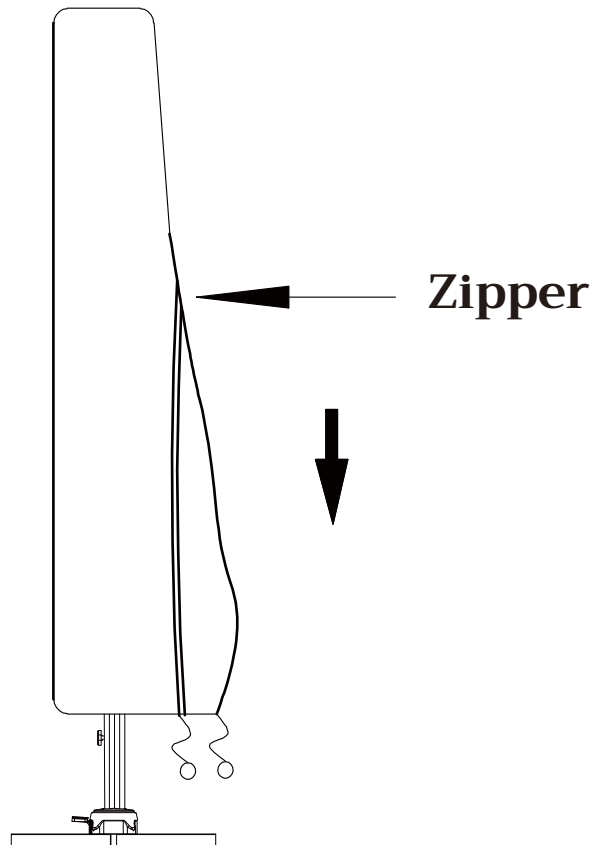



General Guidelines



Please read the following instruction carefully and use the product accordingly.

Please keep this manual and hand it over when you transfer the product.

This summary may not include every detail of all variations and considered steps. Please contact us when further information and help are needed.

Warnings



Keep children away when assembling the product. Small parts are included in the package; they may be fatal if swallowed or inhaled.

To avoid the potential dangers of suffocation, please keep all parts and packaging (film, plastic bags, foam, etc.) away from babies and children.

Keep the parasol away from fire; do not use it during extreme cold and heat, and severe weather like rainy, windy, snowy days, and hailstorms, etc.

Notes



Personal injury and/or damage to the product may occur if products are used outside of their intended purposes and/or if products have been changed/modified from their original design. The product must be assembled and used in accordance with the provisions of the manual. The seller does not assume any responsibility or liability with respect to any damage caused by incorrect assembly or improper use.

Carefully check accessories when opening the package. If anything is missing or damaged, please contact us immediately.

This product is heavy. It is recommended that two people participate in handling and assembly.

Place marble plates or other heavy objects on the base to keep the parasol stable. Carefully check accessories when opening the package. If anything is missing or damaged, please contact us immediately.

This parasol is only used for shading and decoration purposes.

Store the parasol in a dry, sheltered place, such as a garage or basement during high winds, rainy days, and the off-season.

Never force your parasol open. Umbrella mechanics should open gently and easily.

Put part C in the umbrella pole.

Tighten screw R on rib Q.

Sometimes the canopy may get stuck in the umbrella pole during transportation or storage. So remember to shake the canopy before use to open the parasol smoothly.

The pole of the umbrella leans at a 3-degree angle for enhanced stability. This is not a defect, but a product design for an improved experience.

Daily Maintenance



Clean the canopy with a soft cloth moistened with a neutral detergent. Store it after completely drying, which will help reduce the growth of mold.

Do not machine wash, do not dry.

Do not iron.

DE

Einleitung



Bitte lesen Sie die folgende Anleitung aufmerksam durch und verwenden Sie das Produkt sachgemäß.

Bewahren Sie diese Anleitung gut auf und händigen Sie sie bei Weitergabe des Produkts an Dritte ebenfalls mit aus.

Aus Gründen der Übersicht können nicht alle Details zu allen Varianten und denkbaren Montagen beschrieben werden. Wenn Sie weitere Informationen und Hilfe benötigen, kontaktieren Sie uns bitte.

Warnhinweise



Halten Sie Kinder während der Montage vom Arbeitsbereich fern. Zum Lieferumfang gehören viele Kleinteile, die beim Verschlucken oder Inhalieren lebensgefährlich sein können.

Verwahren Sie Verpackungsteile (Folien, Plastikbeutel, Styropor, usw.) nur an Orten, die Kindern, insbesondere Säuglingen, nicht zugänglich sind. Verpackungsteile bergen oftmals nicht erkennbare Gefahren (z.B. Erstickungsgefahr).

Halten Sie das Produkt von Feuerquellen fern; schützen Sie es zudem vor extremer Kälte oder Hitze und extremen Witterungseinflüssen wie z.B. Regen, Wind, Schnee, Hagelschlag etc.

Hinweise



Montieren und verwenden Sie das Produkt nur wie in dieser Anleitung beschrieben. Eine andere Verwendung oder eine Veränderung/ein Umbau des Produktes ist nicht erlaubt und kann zu Beschädigungen des Produktes oder Verletzungen führen. Der Händler übernimmt keine Haftung für Schäden, die durch unsachgemäßen Gebrauch oder falsche Montage entstanden sind.

Überprüfen Sie nach dem Auspacken des Produktes, ob es einwandfrei aussieht und alle Einzelteile vorhanden sind. Wenn Teile fehlen oder defekt sind, kontaktieren Sie uns bitte umgehend.

Dieses Produkt ist sehr schwer. Die Montage sowie die Verwendung des Schirms sollte daher stets durch zwei Erwachsenen erfolgen.

Platzieren Sie Marmorplatten oder andere schwere Gegenstände auf dem Sockel, um den Sonnenschirm zu stabilisieren.

Der Sonnenschirm ist nur als Schattenspender oder Dekoaccessoire vorgesehen.

Lagern Sie den Sonnenschirm bei starkem Wind, Regen oder außerhalb der Saison bitte an einem trockenen, wettergeschützten Ort, z.B. in einer Garage oder in einem Keller.

Öffnen Sie den Sonnenschirm bitte nicht mit Gewalt, sondern sanft und langsam.

Stecken Sie Teil C in den Schirmmast.

Ziehen Sie die Schrauben R an den Stangen Q fest.

Das Schirmtuch könnte sich während des Transports oder der Lagerung im Schirmmast verhaken. Bitte schütteln Sie das Schirmtuch vor der Benutzung, damit sich der Schirm leicht öffnen lässt.

Der Schirmmast ist zur besseren Stabilität leicht um 3 Grad geneigt. Es handelt sich hierbei nicht um einen Herstellungsfehler.

Tägliche Wartung



Wischen Sie das Schirmtuch zur täglichen Reinigung bitte mit einem weichen, mit einem neutralen Reinigungsmittel angefeuchteten Tuch ab. Verstauen Sie den Schirm bei Nichtgebrauch bitte erst, wenn das Schirmtuch vollständig getrocknet ist, um Schimmel zu vermeiden.

Nicht für Waschmaschine und Trockner geeignet.

Nicht bügeln!



Introduction



Lisez attentivement ces instructions et utilisez votre produit d'après ce mode d'emploi.

Conservez ces instructions. Si vous souhaitez offrir ce produit à un tiers, joignez obligatoirement ce mode d'emploi.

Pour des raisons de clarté, les détails concernant chaque variante ou montage envisageable ne peuvent être tous décrits. Si vous souhaitez obtenir plus d'informations ou si vous rencontrez certains problèmes non traités de manière détaillée dans ces instructions, veuillez nous contacter.

Avertissements

Éloignez les enfants de la zone de l'assemblage du produit. Gardez toutes les pièces hors de la portée des enfants, il peut être mortel en cas d'ingestion ou d'inhalation.

Pour éviter les dangers potentiels (par exemple les étouffements), gardez les emballages (films, sacs plastiques, polystyrènes, etc.) hors de la portée des enfants.

Tenez le parasol à l'écart du feu. Ne l'utilisez pas pendant les périodes de froid et de chaleur extrêmes. Ne l'utilisez pas pendant les conditions climatiques extrêmes comme les jours de pluie, de vent, de neige, de grêle, etc.

Notes



Des blessures corporelles et des endommagements matériaux peuvent survenir si les produits sont utilisés en dehors de leur usage prévu et si les produits ont été changés ou modifiés par rapport à leur conception originale. Le produit Il doit être assemblé et utilisé conformément aux instructions. Le vendeur ne prend aucune responsabilité aux dommages causés par un montage incorrect ou une utilisation non conforme.

Vérifiez les accessoires lors de l'ouverture de l'emballage. En cas de pièces manquantes ou endommagées, veuillez nous contacter immédiatement.

Ce produit est lourd. Il est recommandé que deux personnes participent à la manipulation et au montage.

Placez des plaques de marbre ou d'autres objets lourds sur le socle pour garder le parasol stable.

Ce parasol n'est utilisé qu'à des fins d'ombrage et de décoration.

Rangez le parasol dans un endroit sec et abrité, tel qu'un garage ou un sous-sol pendant les vents forts, les jours de pluie et la contre-saison.

Ne forcez jamais votre parasol à s'ouvrir. Le parapluie doit s'ouvrir doucement et facilement.

Insérez la pièce C dans le mât du parasol.

Serrez les vis R sur les baleines Q.

Il se peut que la toile se coince dans le mât du parasol pendant le transport ou le stockage. Avant l'utilisation, veuillez secouez la toile pour ouvrir le parasol en douceur.

Le mât du parasol est légèrement incliné de 3 degrés pour une meilleure stabilité. Ce n'est pas un défaut de fabrication.

Entretien quotidien



Nettoyez la toile avec un chiffon doux imbibé d'un détergent neutre. Rangez-la après l'avoir complètement séché pour éviter le développement des moisissures.

Ne lavez pas à la machine, ne pas sécher à la machine.

Ne repassez pas la toile.

IT

Linee guida generali



Si prega di leggere attentamente le seguenti istruzioni e usare il prodotto in modo opportuno.

Si prega di conservare questo manuale e consegnarlo quando il prodotto cambia proprietario.

Questo riassunto potrebbe non includere ogni dettaglio di tutte le variazioni e le fasi considerate. Contattaci se hai bisogno di ulteriori informazioni e assistenza.

Avvertenze



Tenere i bambini a debita distanza durante il montaggio del prodotto! Piccole parti sono incluse nella confezione, possono essere fatali se ingerite o inalate.

Tenere gli imballaggi di plastica (pellicola, sacchetto di plastica, gommapiuma, ecc.) fuori dalla portata dei bambini per evitare qualsiasi potenziale pericolo, come il soffocamento.

Tenere lontano l'ombrellone dal fuoco; non usarlo durante il freddo e il caldo estremi e condizioni meteorologiche avverse come giorni piovosi, ventosi, nevosi e grandinate, ecc.

Note



Lesioni personali e/o danni al prodotto possono verificarsi se i prodotti vengono utilizzati al di fuori degli scopi previsti e/o se i prodotti sono stati cambiati/modificati dal loro design originale. Il prodotto deve essere assemblato e utilizzato in conformità alle disposizioni del manuale. Il produttore o il venditore non sono responsabili per eventuali danni causati da montaggio o uso che non corrispondano alle indicazioni riportate nelle istruzioni.

Controllare attentamente gli accessori all'apertura della confezione. Se qualcosa manca o è danneggiato, ti preghiamo di contattarci immediatamente.

Questo prodotto è pesante. Si raccomanda che due persone partecipino alla manipolazione e al montaggio.

Posizionare piastre di marmo o altri oggetti pesanti sulla base per mantenere stabile l'ombrellone. Controllare attentamente gli accessori all'apertura della confezione. Se qualcosa manca o è danneggiato, ti preghiamo di contattarci immediatamente.

Questo ombrellone viene utilizzato solo a scopo di ombreggiatura e decorazione.

Conservare l'ombrellone in un luogo asciutto e riparato, come un garage o uno scantinato durante i venti forti, i giorni di pioggia e fuori stagione.

Non forzare mai l'apertura dell'ombrellone. I meccanismi dell'ombrellone dovrebbero aprirsi delicatamente e facilmente.

Mettere la parte C nel palo dell'ombrellone.

Avvitare la vite R sulla nervatura Q.

A volte il baldacchino può rimanere bloccato nel palo dell'ombrellone durante il trasporto o lo stoccaggio. Quindi ricorda di scuotere il baldacchino prima dell'uso per aprire l'ombrellone senza problemi.

Il palo dell'ombrellone si inclina con un angolo di 3 gradi per una maggiore stabilità. Questo non è un difetto, ma un design del prodotto per una migliore esperienza.

Manutenzione Giornaliera



Pulire il baldacchino con un panno morbido inumidito con un detergente neutro. Conservarlo dopo che si sia completamente asciugato, ciò contribuirà a ridurre la crescita di muffe.

Non lavare in lavatrice, non asciugare in asciugatrice.

Non stirare.



Acerca del manual



Por favor, lea detenidamente las instrucciones y respete los debidos usos del producto.

Por favor, conserve bien este manual y en caso de cesión, no omita entregarlo junto al producto.

Este manual podría no incluir todos los detalles de cada paso del montaje. Si necesita ayuda o información adicional, póngase en contacto con nosotros.

Advertencias



Mantenga alejados a los niños cuando monte el producto. El paquete incluye piezas pequeñas, que pueden ser mortales si se ingieren o inhalan.

Para evitar los peligros potenciales de asfixia, mantenga todas las piezas y embalajes (películas, bolsas de plástico, espuma, etc.) fuera del alcance de los bebés y niños.

Mantenga la sombrilla alejada del fuego; no la use durante frío y calor extremos, ni en climas severos como lluvias, vientos, días nevados, tormentas de granizo, etc.

Notas



Pueden ocurrir lesiones personales y/o daños al producto si los productos se usan fuera de su uso previsto y/o si los productos han sido cambiados/modificados desde su diseño original. El producto debe ser montado y utilizado de acuerdo con las disposiciones del manual. El vendedor no asume ninguna responsabilidad con respecto a cualquier daño causado por un montaje incorrecto o un uso inadecuado.

Compruebe cuidadosamente los accesorios al abrir el paquete. Si algo falta o está dañado, por favor contáctenos inmediatamente.

Este producto es pesado. Se recomienda que dos personas participen en la manipulación y el montaje.

Coloque placas de mármol u otros objetos pesados en la base para mantener estable la sombrilla. Si algo falta o está dañado, por favor contáctenos inmediatamente.

Esta sombrilla sólo se utiliza para sombrear y decorar.

Guarde la sombrilla en un lugar seco y protegido, como un garaje o un sótano durante vientos fuertes, días lluviosos y fuera de temporada.

Nunca fuerce su sombrilla a abrirse. La mecánica del paraguas debe abrirse suave y fácilmente.

Coloca la parte C en el mástil del paraguas.

Apriete el tornillo R en la varilla Q.

Sometimes the canopy may get stuck in the umbrella pole during transportation or storage. So remember to shake the canopy before use to open the parasol smoothly.

El mástil de la sombrilla se inclina en un ángulo de 3 grados para mejorar la estabilidad. No se trata de un defecto, sino de un diseño del producto para mejorar la experiencia.

Mantenimiento Diario



Limpie el toldo con un paño suave humedecido con un detergente neutro. Almacénelo después de secarlo completamente, lo que ayudará a reducir el crecimiento de moho.

No lavar a máquina, no secar.

No planchar.



Algemene Richtlijnen



Gelieve de handleiding na te lezen en het product zo te gebruiken.

Gelieve de handleiding bij jte houden, en bij verkoop mee te geven.

Deze samenvatting bevat mogelijks niet alle variaties en stappen. Gelieve contact op te nemen indien u meer informatie of hulp nodig hebt.

Waarschuwingen



Hou tijdens het in elkaar zetten uit de buurt van de kinderne. Kleine onderdelen zijn omvat in het pakket. Het kan dodelijk zijn indien deze worden opgegeten.

Om potentieel gevaar van stikken te vermijden, gelieve alle verpakkingen (plastic zakken, isomo, etc.) buiten bereik van babies en kinderen te houden.

Houd de parasol uit de buurt van vuur; gebruik de parasol niet tijdens extreme kou en hitte, en strenge weersomstandigheden zoals regen, wind, sneeuw en hagelbuien, enz.

Toelichting



Persoonlijk letsel of schade aan het product kan gebeuren indien producten gebruikt worden voor andere doeleinden dan ze voorzien zijn en indien producten worden aangepast van hun origineel design. Het product dient in elkaar gestoken te worden volgens de proviesies in deze handleiding. De verkoper neemt geen verantwoordelijkheid voor schade of letsel als resultaat van foutief in elkaar steken of gebruik van het toestel.

Controleer de accessoires zorgvuldig wanneer u de verpakking openmaakt. Als er iets ontbreekt of beschadigd is, neem dan onmiddellijk contact met ons op.

Dit product is zwaar. Het wordt aanbevolen, dat twee personen deelnemen bij het hanteren en het in elkaar zetten.

Plaats marmeren platen of andere zware voorwerpen op de parasolvoet om het stabiel te houden. Controleer de accessoires zorgvuldig wanneer u de verpakking openmaakt. Als er iets ontbreekt of beschadigd is, neem dan onmiddellijk contact met ons op.

Deze parasol mag alleen voor schaduw- en decoratieve doeleinden gebruikt worden.

Berg de parasol op een droge, beschutte plaats op, zoals in een garage of kelder tijdens harde wind, regenachtige dagen en in het laagseizoen.

Forceer nooit bij het openen van uw parasol. Het mechanisme van de parasol moet zachtjes en gemakkelijk opengaan.

Doe onderdeel C in de parasolstok

Draai schroef R op onderdeel Q vast.

Soms kan de stof vast komen te zitten in de parasolstok tijdens transport of opslag. Schud daarom de parasol voor gebruik om hem soepel te openen.

Voor meer stabiliteit heeft de parasolstok een hoek van 3 graden. Dit is geen defect, maar een productontwerp voor een betere beleving.

Dagelijks onderhoud



Maak de stof schoon met een zacht doekje, die is bevochtigd met een neutraal schoonmaakmiddel. Berg het op nadat het helemaal droog is, dit zal de groei van schimmel helpen verminderen.

Niet in de machine wassen, niet drogen.

Niet strijken.



Allmänna riktlinjer



Var god läs följande instruktioner noggrant och använd produkten därefter.

Var god behåll den här bruksanvisningen och överlämna den när du överför produkten.

Denna sammanfattning kanske inte innehåller alla detaljer i alla variationer och övervägda steg. Vänligen kontakta oss när ytterligare information och hjälp behövs.

Varningar



Håll barn borta när produkten monteras. Små delar medföljer i paketet som kan vara livsfarliga om de sväljs eller inandas.

Håll alla delar och förpackningar (filmer, plastpåsar och skum, etc.) borta från bebisar och barn för att undvika potentiella risker för kvävning.

Håll parasollet borta från eld; använd den inte under extrem kyla och värme, och i dåligt väder som regniga, blåsiga, snöiga dagar och hagelstormar etc.

Anteckningar



Personskada och/eller skada på produkten kan uppkomma om produkter används utanför sina avsedda ändamål och/eller om produkter har ändrats/modifierats från sin ursprungliga design. Produkten måste monteras och användas i enlighet med bestämmelserna i manualen. Säljaren har inget ansvar eller skyldighet för skador orsakade av felaktig montering eller felaktig användning.

Kontrollera noggrant tillbehören när du öppnar förpackningen. Kontakta oss omedelbart om något saknas eller är skadat.

Denna produkt är tung. Det rekommenderas att två personer deltar i hantering och montering.

Placera marmorplattor eller andra tunga föremål på basen för att hålla parasollet stabilt. Kontrollera noggrant tillbehören när du öppnar förpackningen. Kontakta oss omedelbart om något saknas eller är skadat.

Detta parasoll används endast för skuggning och dekoration.

Förvara parasollet på en torr, skyddad plats, såsom ett garage eller källare vid starka vindar, regniga dagar och lågsäsong.

Öppna aldrig ditt parasoll med våld. Parasollmekaniken ska öppnas smidigt och enkelt.

Sätt del C i paraplystången.

Dra åt skruv R på stång Q.

Ibland kan kapellet fastna i paraplystången under transport eller förvaring. Så kom ihåg att skaka kapellet före användning för att öppna parasollen smidigt.

Stången på paraplyet lutar i en 3-graders vinkel för ökad stabilitet. Detta är inte en defekt, utan en produktdesign för en förbättrad upplevelse.

Dagligt underhåll



Rengör parasollduken med en mjuk trasa fuktad med ett neutralt rengöringsmedel. Förvara den efter ha torkat fullständigt, vilket hjälper till att minska tillväxt av mögel.

Maskintvätta inte, torka inte.

Stryk ej.

PL

Ogólne Porady



Proszę uważnie przeczytać niniejsze instrukcje oraz odpowiednio używać produkt.

Proszę przechowywać tę instrukcję oraz przekazać razem z produktem podczas transferu zmiany własności.

Podsumowanie to może nie zawierać wszystkich detali każdej z wersji oraz uwzględnionych kroków. Proszę skontaktuj się z nami jeśli potrzebujesz więcej informacji albo pomocy.

Ostrzeżenia



Podczas procesu złożenia produktu trzymać z daleka od dzieci. W opakowaniu zawarte są małe części. Połknięcie lub wejście w drogi oddechowe może okazać się śmiertelne.

Aby zapobiec potencjalnego zagrożenia uduszeniem się, proszę trzymać wszystkie części oraz opakowanie (folia, plastikowe torby, pianka itp.) z dala od niemowlaków oraz dzieci.

Trzymaj parasol z dala od ognia; nie używaj go podczas ekstremalnie niskich i wysokich temperatur oraz trudnych warunków pogodowych, takich jak deszczowe, wietrzne, śnieżne dni, gradobicie itp.

Zapisy



Urazy ciała oraz/lub uszkodzenia produktu mogą wystąpić, jeśli produkty wykorzystywane są poza ich zamierzonym zakresem użytkowania oraz/lub jeśli oryginalny stan produktów zostały zmieniony/zmodyfikowany. Produkt musi zostać złożony oraz użytkowany zgodnie z przepisami tej instrukcji. Sprzedawca nie ponosi żadnej odpowiedzialności wynikającej z wszelkich uszkodzeń wynikających z nieprawidłowego złożenia lub niewłaściwego użytkowania.

Dokładnie sprawdź akcesoria po otwarciu opakowania. Jeśli czegoś brakuje lub jest uszkodzone, skontaktuj się z nami natychmiast.

Ten produkt jest ciężki. Zaleca się, aby w przenoszeniu i montażu uczestniczyły dwie osoby.

Umieść marmurowe płyty lub inne ciężkie przedmioty na podstawie, aby parasol był stabilny. Dokładnie sprawdź akcesoria po otwarciu opakowania. Jeśli czegoś brakuje lub jest uszkodzone, skontaktuj się z nami natychmiast.

Ten parasol jest używany tylko do zacieniania i celów dekoracyjnych.

Przechowuj parasol w suchym, osłoniętym miejscu, takim jak garaż lub piwnica podczas silnych wiatrów, deszczowych dni i poza sezonem.

Nigdy nie otwieraj parasola na siłę. Mechanika parasola powinna otwierać się delikatnie i łatwo.

Włóż część C do słupka parasola.

Dokręć śrubę R na żebrze Q.

Czasami czasza może utknąć w słupie parasola podczas transportu lub przechowywania. Pamiętaj więc, aby potrząsnąć czaszą przed użyciem tak, aby płynnie otworzyć parasol.

Słupek parasola nachylony jest pod kątem 3 stopni, co zwiększa jego stabilność. To nie jest wada, ale cecha konstrukcyjna produktu, która ma na celu poprawę komfortu jego użytkowania.

Codzienna konserwacja



Czyść czaszę miękką szmatką zwilżoną neutralnym detergentem. Przechowuj go po całkowitym wyschnięciu, co pomoże ograniczyć rozwój pleśni.

Nie prać w pralce, nie suszyć.

Nie prasować.

SONGMICS®

HELPING YOU LIVE YOUR EASIEST LIFE.

2023.03.22-V3